

**Citation:** Ballı A.İ.K. & Üstün F. (2019), Girişimci Kişilik Özelliklerinin Girişimcilik Niyeti Üzerine Etkisi: Uygulamalı Girişimcilik Eğitime Katılanlar Üzerine Bir Çalışma, BMMJ, (2019), 7(1): 308-326 doi: <http://dx.doi.org/10.15295/bmij.v7i1.1068>

## GİRİŞİMCİ KİŞİLİK ÖZELLİKLERİNİN GİRİŞİMCİLİK NİYETİ ÜZERİNE ETKİSİ: UYGULAMALI GİRİŞİMCİLİK EĞİTİMİNE KATILANLAR ÜZERİNE BİR ÇALIŞMA

Ayşe İpek KOCA BALLI<sup>1</sup>

Received (Başvuru Tarihi): 06/02/2019

Ferda ÜSTÜN<sup>2</sup>

Accepted (Kabul Tarihi): 12/03/2019

Published Date (Yayın Tarihi): 25/03/2019

### ÖZ

*Bu çalışmanın amacı, uygulamalı girişimcilik eğitime katılanların girişimci kişilik özelliklerini ve girişimci kişilik özelliklerinin girişimcilik niyeti üzerindeki rolünü belirlemektir. Araştırma amaçları doğrultusunda tasarlanan ölçme aracında girişimci kişilik özelliklerini belirlemek amacıyla İşcan ve Kaygın (2011) tarafından geliştirilen girişimci kişilik özellikleri ölçeği; girişimcilik niyetini belirlemek amacıyla ise Liñán ve Chen (2009) tarafından geliştirilen girişimcilik niyeti ölçeği kullanılmıştır. Çalışma sonuçlarında en yüksek olarak gözlenen girişimci kişilik özelliğinin kendine güven, en düşük olarak gözlenen girişimci kişilik özelliğinin ise belirsizliğe karşı tolerans, olduğu belirlenmiştir. Bununla birlikte girişimci kişilik özelliklerinden kendine güven, başarıya ihtiyacı, iç kontrol odağı ve belirsizliğe karşı tolerans ile girişimcilik niyeti arasında anlamlı ilişkiler saptanmıştır. Bununla birlikte risk alma ve yenilikçilik ile girişimcilik niyeti arasında anlamlı bir ilişki bulunamamıştır.*

**Anahtar Sözcükler:** Girişimci Kişilik Özellikleri, Girişimcilik Niyeti, Uygulamalı Girişimcilik Eğitimi

**JEL Kodları:** M10, M13

## THE EFFECT OF ENTREPRENEURIAL PERSONALITY CHARACTERISTICS ON ENTREPRENEURIAL INTENTION: A STUDY ON PARTICIPANTS IN APPLIED ENTREPRENEURSHIP TRAINING

### ABSTRACT

*The aim of this study is to determine the entrepreneurial personality characteristics of entrepreneur candidates participating in applied entrepreneurship training and the effects of entrepreneurial personality characteristics on the entrepreneurial intention. In order to determine entrepreneurial personality characteristics was used the entrepreneurial personality characteristics scale developed by İşcan and Kaygın (2011); in order to determine the entrepreneurial intention was used the entrepreneurial intention scale developed by Liñán and Chen (2009). The results of the study showed that the highest level of entrepreneurial personality traits was self-confidence and the lowest entrepreneurial personality characteristics were tolerance to uncertainty. Moreover, there were significant relationships between self-confidence, need for achievement, internal control focus, tolerance to uncertainty and entrepreneurial intention. However, there was no significant relationship between risk-taking, innovation and entrepreneurial intention.*

**Keywords:** Entrepreneurial Personality Characteristics, Entrepreneurship Intention, Applied Entrepreneurship Training

**JEL Codes:** M10, M13

<sup>1</sup> Dr. Öğr. Üyesi, Çukurova Üniversitesi, [ikocaballi@cu.edu.tr](mailto:ikocaballi@cu.edu.tr)

<http://orcid.org/0000-0001-7808-5807>

<sup>2</sup> Dr. Öğr. Üyesi, Nevşehir Hacı Bektaş Veli Üniversitesi, [ferdakervanci@nevsehir.edu.tr](mailto:ferdakervanci@nevsehir.edu.tr)

<http://orcid.org/0000-0002-7397-8048>

## **1. GİRİŞ**

Üretim faktörlerinden biri olan ve diğer üretim faktörlerini bir araya getirilmesini sağlayan girişimci kavramı, ilk kez İrlandalı ekonomist Richard Cantillon tarafından 18. yüzyılın başlarında tanımlandığı günden bugüne kadar serbest piyasa ekonomisinin en önemli aktörlerinden biri olarak görülmektedir. Günümüzde kalkınma ve sanayileşmede itici bir güç olma, işsizliği azaltma, hızla ilerleyen teknolojiye ayak uydurma, yerli üretimi arttırma gibi birçok işlevin yerine getirmesinde üstlendiği rolden dolayı girişimciliğin önemi ülkemizde de gün geçtikçe artmaktadır. Girişimcilik konusuna artan eğilimle birlikte bu konuda yapılan çalışmaların sayısında da artış olup, girişimcilik ile ilgili birçok unsur inceleme konusu olmuştur. Bu konulardan biri olan girişimcilik niyeti bir kişinin yeni bir işletme kurmasını veya daha sonraki zamanlarda yeni bir işletme kurma konusundaki niyetini anlatmaktadır. Bir kişinin aktif olarak girişimcilik faaliyetlerinde bulunup bulunmayacağına göstergesi olarak gösterilen girişimcilik niyeti; aile etkisi, ekonomik sebepler, kültürel ortam, demografik özellikler gibi birçok unsurun etkisi altında şekillenmektedir. Bu unsurlardan biri olan kişilik özellikleri; girişimcilik konusunda istekli bireylerin belirlenmesi, onların gerçekten girişimcilik için uygun bireyler olup olmadıklarının belirlenmesi gibi konularda önemli bir unsur olarak karşımıza çıkmaktadır.

Girişimciliğin artan önemi ile birlikte, girişimciliği ilişkin desteklerde artmış, birçok kurum girişimcileri destekleyici uygulamalar içinde yer almaya başlamıştır. Bu desteklerden birisi olan ve KOSGEB tarafından gerçekleştirilen “Uygulamalı Girişimcilik Eğitimi”leri katılımcılara girişimcilik konusu ile ilgili temel bilgiler sağlamasının yanı sıra girişimci adaylarına maddi destek verilmesi için gerekli sertifikayı da sunmaktadır. Türkiye’de son yıllarda Uygulamalı Girişimcilik Eğitimleri hızlı bir şekilde artarken, bu eğitimlere katılan bireyler üzerine yapılmış çalışma sayısı halen yeterli sayıya ulaşmamıştır. Bununla birlikte girişimci kişilik özellikleri ve girişimcilik niyetleri konusunda yapılmış çalışmaların çoğunun üniversite öğrencilerini temel aldığı ancak Uygulamalı Girişimcilik Eğitimi’ne katılanlar üzerine yapılmış bir çalışma olmadığı görülmüştür. Çalışma kapsamında “Uygulamalı Girişimcilik Eğitimi”ne katılan adayların girişimci kişilik özelliklerinin belirlenmesine, bu girişimci kişilik özelliklerinin girişimcilik niyetinin ne kadarlık bir kısmını açıkladığının tespit edilmesine çalışılmıştır. Bu anlamda çalışmanın amacı katılımcıların girişimci kişilik özellikleri ile bu özelliklerin girişimcilik niyetine etkisini belirlemektir.

### **1.1. Giriřimcilik Niyeti**

Niyetler, nadir görülen, gözlemlenmesi zor olan ya da öngörülemeyen zaman gecikmelerini içeren bireysel davranışların en iyi öngörücüleridir (Krueger & Brazeal, 1994). Giriřimcilik niyeti, bir kişinin yeni bir girişimde bulunması veya var olan girişimleri için bazı yeni değerler oluşturmayı amaçlamasıdır (Bird, 1988). Yeni bir işletme kurma davranışının bir belirleyicisi olarak görülen girişimcilik niyeti (Thompson, 2009), fırsatları keşfetme, oluşturma ve kullanma sürecinin ilk adımı olduğu için girişimciliği anlamada merkezi bir öneme sahiptir (Gartner, Shaver, Gatewood, & Katz, 1994).

Giriřimcilik niyetinin belirleyicileri ile ilgili alan yazın incelendiğinde konu ile ilgili ortaya konmuş birçok model olduğu görülmektedir. Bunlardan biri olan Planlı Davranış Teorisi'ne göre bireylerin davranışı davranışa yönelik tutum, öznel norm ve algılanan davranışsal kontrol ile (Ajzen, 1991) açıklanırken; Giriřimci Niyet Modeli'ne göre girişimcilik eğilimi; algılanan arzulanabilirlik, hareket etme eğilimi ve algılanan fizibilite ile açıklanmaktadır (Shapiro & Sokol, 1982). Krueger ve Brazeal (1994) tarafından, Ajzen'in Planlı Davranış Teorisi ve Shapiro'nun Giriřimsel Eylem Modeli üzerine şekillendirilen modelde, girişimcilik kararında algılanan yapılabirlik durumu ya da fizibilitenin önemi vurgulanmıştır. Giriřimsel Tutum Oryantasyonu Modeli'ne göre girişimsel tutumun oluşmasında başarı, öz saygı, kişisel kontrol ve yenilik belirleyici unsurlar olmaktadır (Robinson, Stimpson, Huefner, Hunt, 1991), Giriřimci Niyet Modeli'nde girişimcilik yönelimini oluşturan faktörler; sosyo-politik, bireysel, rasyonel, düşünsel ve sezgisel faktörlerdir (Bird, 1988). Davidsson (1995) ise davranışların yanı sıra girişimci adaylarının kişisel ve durumsal özelliklerine dayanarak girişimcilik eğilimini inceleyen bir model önerisinde bulunmuştur.

Yukarıda da belirtildiği gibi girişimcilik niyetinin belirleyicisi olan birçok unsur bulunmaktadır. Bu unsurlardan biri olan kişilik özelliklerinin girişimcilik niyetlerinin gelişmesinde etkili olduğu birçok çalışmada ortaya konmuştur (Bonnert ve Furnham, 1991; Stewart ve Roth, 2001; Lüthje & Franke, 2003; De Pillis & Reardon, 2007, Linan ve Chen, 2009; Zhao, Seibert & Lumpkin, 2010, Brandstätter, 2011, Javan, 2014, Israr & Hashim, 2017).

### **1.2. Giriřimci Kişilik Özellikleri**

İlk dönemde yapılmış olan girişimcilik çalışmaları çoğunlukla girişimcilik konusunu özellik ekseninde ele almış; girişimci bireyleri, diğer insanlardan farklı kılan kişilik özellikleri olduğu ve tüm başarılı girişimcilerin büyük ölçüde bu kişilik özelliklerini gösterdiği

düşüncesine odaklanmıştır (Gartner, 1985, s.696-697). Bu teorilere dayanan önemli ampirik kanıtlarda, insanların kişilikleri, değerleri, ihtiyaçları ve ilgi alanlarına uyan çalışma ortamlarını seçtikleri görülmektedir. Yeni bir iş girişiminin kurulması ve yönetilmesi, girişimcinin bir dizi benzersiz görev talebini yerine getirmesinin yanı sıra yenilikçi, risk alan ve taşıyıcı, yönetici yöneticisi, ilişki kurucu, risk azaltıcı ve hedefe ulaşma gibi iş rollerini de yerine getirmeyi gerektirir (Chen, Greene ve Crick, 1998). Bireylerin girişimcilik faaliyetlerini etkileyen faktörleri belirlemeye ilişkin ilk araştırmalar, başarı gereksinimi (McClelland, 1961), kontrol odağı ve risk alma eğilimi (Brockhaus, 1980) ve belirsizliğe karşı tolerans (Schere, 1982) gibi kişilik özelliklerine odaklanmıştır. Cromie (2000) kişilerin girişimcilik eğilimleri ile bireysel özelliklerini detaylı bir şekilde incelemiş ve başarı ihtiyacı, kontrol odağı, risk alma eğilimi, belirsizliğe karşı tolerans, yaratıcılık, otonomi ihtiyacı ve kendine güven özelliklerinin girişimcilerin sıklıkla araştırılan kişilik özellikleri olduğunu ortaya koymuştur (Cromie, 2000, s.13-26). Bu çalışma kapsamında başarı ihtiyacı, risk alma eğilimi, belirsizliğe karşı tolerans, kontrol odağı, yenilikçilik ve kendine güven girişimcilik özellikleri incelenmiş olup, bunların girişimcilik niyeti ile olan ilişkisi araştırılmıştır.

### 1.3. Girişimci Kişilik Özellikleri ile Girişimcilik Niyeti

Her ne kadar neyin başarı olarak kabul edileceği kişiden kişiye göre değişse de, girişimcileri kendi işini kurmaya yönelten en büyük motivatörlerden birisi başarı ihtiyacıdır. Yüksek başarı ihtiyacı olan kişiler başarılı olmak için güçlü bir isteğe sahiptir ve bu sebeple girişimsel biçimde davranmaları daha yüksek bir ihtimaldir. Çünkü girişimcilik bireylere başarılı olabilmeleri için daha çok fırsat tanımaktadır (McClelland, 1965; Cassdy ve Lynn, 1989; Burns ve Paul, 2001, s.27). Başarı ihtiyacı, girişimciliğin en yaygın belirleyicilerinden biri olarak öne çıkmaktadır (Babb ve Babb, 1992). Bazı çalışmalar, başarı motivasyonu ve girişimcilik davranışı arasında pozitif bir ilişki tespit edilmiştir (Shaver ve Scott, 1991). Stewart ve Roth (2007) başarıma ihtiyacını, girişimcilerin, özellikle de işinin kurucuları olan ve işlerin büyümesine yönelik girişimcilerin önemli bir özelliği olduğunu belirtmiştir. Yine Zhao ve Seibert (2006), girişimcilerin yöneticilere kıyasla daha çok başarıma ihtiyacına sahip olduklarını belirtmişlerdir. Buradan hareketle araştırmanın birinci hipotezi:

***H<sub>1</sub>: Başarı ihtiyacı girişimcilik niyeti üzerinde pozitif yönlü bir etkiye sahiptir.***

Gelecekteki olayların belirsiz olmasından kaynaklanan kaybetme olasılığını ifade eden risk kavramı, girişimcilik ile ilgili olarak yapılmış birçok çalışmada bir girişimcilik özelliği olarak ifade edilmiştir (Stewart ve Roth, 2001; Rose, Kumar ve Yen, 2006; Kuratko, 2009,

s.34). Fırsatların önceden görülüp, değerlendirilmesi, karşılaşılan fırsatlardan yararlanmak için mevcut kaynakların riske edilmesi, düşüncelerin yatırımla sonuçlanması sürecinin yönetilmesi ve sonuç olarak ortaya bir değer konması; kişiye girişimcilik vasfını kazandıran ve onu toplumun diğer bireylerinden ayıran önemli özelliklerdendir (Allen, 2006, s.13). Klasik görüşün öncüsü bilim adamları Cantillon (1725), Say (1803) ve Knight (1921), risk alma eğilimi yüksek olan bireylerin, ücret karşılığı bir yerde çalışmak yerine kendi işini yapmalarının, yani girişimci olmalarının daha uygun olacağını söylemişlerdir (Praag, 2005, s.59). Örneğin, Stewart ve Roth (2004), girişimcilerin risk eğiliminde yöneticilerden anlamlı derecede daha yüksek olduğunu belirlemişlerdir. Yine birçok çalışma girişimcilerin başarılı olmasında risk alma eğiliminin öneminden bahsetmektedir (Lüthje & Franke, 2003; Collins, Hanges ve Locke; 2004, Stewart ve Roth, 2007, Bezzina, 2010). Bununla birlikte, Zhao ve ark. (2010) yaptıkları çalışmada sadece girişimcilik eğilimi ile değil, girişimci performansı ile risk eğilimi arasında da pozitif bir ilişki olduğunu ortaya koymuşlardır. Buna göre araştırmanın ikinci hipotezi aşağıdaki gibidir:

*H<sub>2</sub>: Risk alma eğilimi girişimcilik niyeti üzerinde pozitif yönlü bir etkiye sahiptir.*

Bir kişinin mevcut bir durumu belirsizlik olarak algılaması ve bu belirsiz duruma karşı bulunduğu durumu organize etmesi o kişinin belirsizliğe katlanma derecesini göstermektedir (Teoh ve Foo, 1997; Özden, Temurlenk ve Başar, 2009, s.5). Girişimcinin yaşamının çok fazla yapılandırılmış olması mümkün değildir. Ekonomik, durumsal ve çevresel değişiklikler, müşterilerin taleplerini değiştirmekte ve böylece kontrol dışı unsurlar, olumsuz etkiler yaratmaktadır. (Bayrak ve Terzi, 2004, s.8). Böylesi karmaşık ortamlarda girişimci, önceden belirlenemeyen şartlar altında stratejisini uygulamaya koyarak, pazar payını artırmaya çalıştığından dolayı; ancak belirsizlikle başa çıkabildiği sürece fırsatları daha iyi değerlendirebilmektedir (Schere, 1982; Good, 2003, s.21-22; Naktiyok, 2004, s.26). Yöneticiler ile karşılaştırıldığında girişimcilerin yüksek derecede belirsizliğe tolerans gösterme eğilimleri olduğu görülmüştür (Low ve MacMillan, 1988). Okhomina (2010) yaptığı çalışmada başarı ihtiyacı ve iç kontrol odağı ile birlikte belirsizliğe karşı toleransın girişimcilik yönelimini pozitif yönde etkilediğini ortaya koymuştur.

*H<sub>3</sub>: Belirsizliğe karşı tolerans girişimcilik niyeti üzerinde pozitif yönlü bir etkiye sahiptir.*

Kontrol odağı Strauser, Ketz ve Keim'e (2002, s.3) göre, bireyin yaşadığı olayları nelerin kontrol ettiğine ilişkin inancıdır. Kontrol odaklılığı kavramının mantığı; içsel ve dışsal

kontrol odağına sahip bireyler arasındaki genel bir inanç farklılığına dayanmaktadır. İçsel kontrol odaklılık psikolojide, “kişinin kendi davranışları ve sonuçları üzerinde kontrol sahibi olduğuna inanması” olarak tanımlanırken bunun tam tersi olan dışsal kontrol odaklılık ise “kişinin kendi davranışları ve sonuçları üzerinde kontrol sahibi olmadığına, hayatının ve yaşadığı olayların şanssızlık, başkaları, kader vb. gibi kendi dışındaki etkenlere bağlı olduğuna inanması” şeklinde tanımlanmaktadır (Henry, Hill ve Leitch, 2003, s.40; Döm, 2006, s.29). Girişimci davranışı ile içsel kontrol odağı arasında pozitif yönlü bir ilişki bulunmaktadır. Çünkü içsel kontrol odaklı olan bireyler daha çok yenilikçi durumları benimsemekte, yeniliğe öncülük etmekte, daha fazla risk almakta ve daha aktif davranmaktadırlar. Böylece potansiyel girişimcinin, harekete geçme olasılığı, kişisel sorumluluk alma arzusu ve kendine olan güveni artmaktadır (Littunen, 2000; Luthans, Stakovic ve Ibrayeva, 2000; Naktiyok, 2004, s. 26). Girişimci bireyler, belirli bir durumda gerçekleşen durumları kişisel olarak yaptıklarına inanmakta ve kader ya da şansın rolünü göz ardı etmektedir. Durumların gerçekleşmesi için kendilerine ait harekete geçirici güçlerin gerekli olduğuna inanmaktadırlar (Furnham ve Steele, 1993, s.445). İç kontrol odağı, girişimcileri başarıya götüren önemli unsurlardan biri olarak gösterilmektedir (Shaver and Scott, 1991; Gatewood ve diğerleri, 1995). İç kontrol odağı ile girişimci olma isteği arasında anlamlı ilişkiler farklı çalışmalarda ortaya konmuştur (Mazzarol vd., 1999; Lüthje & Franke, 2003). Tüm bu açıklamalar doğrultusunda araştırmanın dördüncü hipotezi:

*H<sub>4</sub>: İç kontrol odağı girişimcilik niyeti üzerinde pozitif yönlü bir etkiye sahiptir.*

Yenilik, yaratıcı fikirlerin başarılı bir şekilde uygulamaya konması ve bunların sonuçlandırılmasıdır. Yenilik yaratmak; işletmenin ihtiyaçlarına uygun bir şekilde yeni bir fikir, yeni bir teori, yeni bir icat ya da yeni bir yönetim biçimi şeklinde olabilmektedir (Damanpour, 1996; Arslantaş, 2001, s.20). Girişimciyi yenilikçi bir birey olarak tanımlayan Schumpeter’a (1934) göre yenilikçilik girişimcinin en temel özelliğidir. Girişimciler yeni ürün, yeni bir örgüt yapısı ve yeni üretim süreçleri ile işe başlamaktadırlar (Sundbo, 1998, s.22). Girişimcinin yarattığı yenilik ya da yeni fikirler rekabet ortamında işletmeyi başarıya taşımakta, gelecekte oluşabilecek ihtiyaçlara karşı erken önlemler almayı sağlamakta, pazarın ihtiyaçlarına cevap vermeye yardımcı olmaktadır (Mirela, 2008). Robinson ve diğ. (1991) yenilikçilik, yeni ve benzersiz şekillerde iş faaliyetlerini algılamak ve hareket etmekle ilgilidir. Bu fikir girişimciliğin tanımlanmasında yinelenen temalardan biridir. Yine girişimcilik niyetinde yenilikçiliğin güçlü etkisi olduğu çeşitli çalışmalarla ortaya konmuştur (Hamidi vd., 2008; Armstrong & Hird, 2009). Bu doğrultuda araştırmanın beşinci hipotezi:

*H<sub>5</sub>: Yenilikçilik girişimcilik niyeti üzerinde pozitif yönlü bir etkiye sahiptir.*

Cantillon (1734) girişimcileri, katlanılacak maliyetin bilindiği, getirisi belirli olmayan durumlarda, basiretli ve kendi kendine güveni tam bir şekilde hareket eden bireyler olarak tanımlamıştır (Hisrich ve Peters, 1995, s.7). Bir girişimcinin belirlemiş olduğu hedefleri başarabileceğine inanması gerekmektedir. Başka bir deyişle girişimci kendi işinde başarılı olacağına ve hedeflerine ulaşacağına inandığı, aksaklıklar ve hatalar karşısında yılmadığı takdirde başarılı olabilmektedir (Bozkurt, 2011, s.14). Ho ve Koh (1992) araştırmalarında kendine güvenin, önemli bir girişimci kişilik özelliği olduğunu ve risk alma, belirsizliğe karşı tolerans, iç kontrol odağı gibi diğer özellikler üzerinde de önemli bir etkiye sahip olduğunu ortaya koymuştur. Yöneticiler ile karşılaştırıldığında girişimcilerin daha yüksek bir özgüvenleri olduğu belirlenmiştir (Robinson ve diğ., 1991). Dabic ve arkadaşları (2012) olumlu tutum ve başarı ihtiyacının eşlik ettiği özgüvenin, girişimci niyetini önemli ölçüde etkilediğini ortaya koymuşlardır. Bu anlamda araştırmanın son hipotezi;

*H<sub>6</sub>: Kendine güven girişimcilik niyeti üzerinde pozitif yönlü bir etkiye sahiptir.*

Tüm bu araştırma ve literatür çerçevesinde araştırmanın amacı, girişimci adaylarının girişimci kişilik özelliklerini belirlemek ve bu özelliklerin (başarma ihtiyacı, kendine güven, yenilikçilik, kontrol odağı, risk alma, belirsizlik tolerans) girişimcilik niyetini etkileyip etkilemediğini ortaya koymaktır.

## **2. ARAŞTIRMA YÖNTEMİ**

### **2.1. Örneklem**

Adana ili Kozan ilçesinde gerçekleştirilen bu araştırmanın evrenini KOSGEB tarafından düzenlenen Uygulamalı Girişimcilik Eğitimi'ne katılanlar oluştururken; çalışma evrenini Kozan Belediyesi Hayat Boyu Öğrenme Merkezi ile Kozan Ticaret Odası'nda Şubat 2017 ve Eylül 2017 tarihleri arasında eğitimlere katılanlar oluşturmaktadır. Bu anlamda Adana ili Kozan ilçesinde bulunan Kozan Belediyesi Hayat Boyu Öğrenme Merkezi ve Kozan Ticaret Odası'nda gerçekleşen Uygulamalı Girişimcilik Eğitimi'ne katılan kursiyerler üzerinde gerçekleştirilen bu araştırmada tam sayım hedeflenmiş ve anketlerin tamamı, eğitim ortamına gidilerek yüz yüze uygulanmıştır. Araştırma kapsamında 240 anket uygulanmış olup, 202 anket geçerli kabul edilmiştir.

## 2.2. Veri Toplama Araçları

Araştırma tanımlayıcı türde tasarlanmış olup gerekli veriler, anket yöntemi ile toplanmıştır. Kullanılan anket formu 3 bölümden oluşmaktadır. Birinci bölümde İşcan ve Kaygın (2011) tarafında oluşturulmuş 28 maddelik Girişimci Kişilik Özellikleri Ölçeği; ikinci bölümde ise Linan ve Chen (2009) tarafından geliştirilen 6 maddeli Girişimcilik Niyeti Ölçeği kullanılmıştır. Araştırmanın son bölümünde ise katılımcıların demografik özelliklerini belirleme yönelik ifadeler yer verilmiştir. Araştırmada elde edilen veriler SPSS ve LISREL programları ile analiz edilmiştir.

## 2.3. Doğrulayıcı Faktör Analizi ve Güvenilirlik Analizi

Yapılan doğrulayıcı faktör analizi sonrası, faktör yükü düşük olan 3. madde ölçekten çıkartılmış ve Girişimcilik Niyeti Ölçeği'nin tek faktörlü yapısı doğrulanmıştır (Ki-kare/ df =2,74; RMSEA=0.072; NFI= 0,99; CFI= 0,99; SRMR= 0,013). Ölçeğin güvenilirliğini ölçmek amacıyla Cronbach's Alpha değeri hesaplanmış ve 0,91 olarak bulunmuştur. Girişimci Kişilik Özellikleri Ölçeği'ne uygulanan doğrulayıcı faktör analizi sonrası ise ölçeğin 6 faktörlü yapısının doğrulandığı görülmüştür (Ki-kare/ df =3,37; RMSEA=0.072; NFI= 0,93; CFI= 0,95; SRMR= 0,51). Yalnızca faktör yükü düşük olan 25. madde ölçekten çıkartılmıştır. Ölçeğin güvenilirliğini ölçmek amacıyla hesaplanan Cronbach's Alpha değeri 0,90 olarak bulunmuştur.

## 3. BULGULAR

### 3.1. Katılımcıların Demografik Özellikleri

Tablo 1'de demografik özellikleri verilen katılımcıların incelendiğinde çoğunluğunun 30-39 yaş grubunda (%37), erkek (%53), lise mezunu (%42) ve evli (%70) oldukları görülmektedir.

**Tablo 1.** Katılımcılara Ait Demografik Bulgular

Cinsiyet	N	%	Eğitim Düzeyi	N	%
Erkek	132	65,3	İlköğretim	14	6,9
Kadın	70	34,7	Lise	32	15,8
			Önlisans	48	23,8
			Lisans	98	48,5
			Lisansüstü	10	5
Medeni Durum			Yaş	N	%
Evli	141	70	18-24	27	13,4
Bekar	61	30	25-34	70	34,7
			35-44	73	36,1
			45-54	28	13,8
			55 ve üzeri	4	2



### 3.2. Girişimci Kişilik Özellikleri ve Girişimcilik Niyeti Ortalamaları

Tablo 2’de görüldüğü üzere uygulamalı girişimcilik eğitimine katılanların yüksek düzeyde girişimcilik niyetine sahip oldukları belirlenirken; en yüksek gözlenen girişimci kişilik özelliğinin kendine güven (4,38) olduğu, bunu sırasıyla başarıma ihtiyacı (4,26), iç kontrol odağı (4,21) ve yenilikçiliğin (4,19) izlediği görülmüştür. Katılımcıların gösterdiği en düşük girişimci kişilik özelliklerinin ise risk alma (3,78) ve belirsizliğe karşı tolerans (2,25) olduğu belirlenmiştir. Bununla birlikte katılımcıların girişimcilik niyetlerinin (4,61) ise oldukça yüksek olduğu görülmektedir.

**Tablo 2.** Faktörlerin Ortalamaları

Girişimci Kişilik Özellikleri	Ortalama
Kendine Güven	4,38
Başarıma İhtiyacı	4,26
İç Kontrol Odağı	4,21
Yenilikçilik	4,19
Risk Alma	3,78
Belirsizliğe Karşı Tolerans	2,25
<b>Girişimcilik Niyeti</b>	<b>4,61</b>

### 3.3. Hipotezlerin Yapısal Eşitlik Modeli ile Test Edilmesi

Araştırmanın bu bölümünde girişimci kişilik özellikleri ile girişimcilik niyeti arasındaki ilişkiler bir model kapsamında yapısal eşitlik modellemesinden (YEM) yararlanarak incelenmiştir. Yapılan yol analizi ile çalışmanın hipotezleri test edilirken, mevcut ilişkileri açıklayan en uygun modelin belirlenmesi de amaçlanmıştır. Araştırmada kurulan yapısal eşitlik modeline ait analiz sonuçları Şekil 1’de verilmektedir.

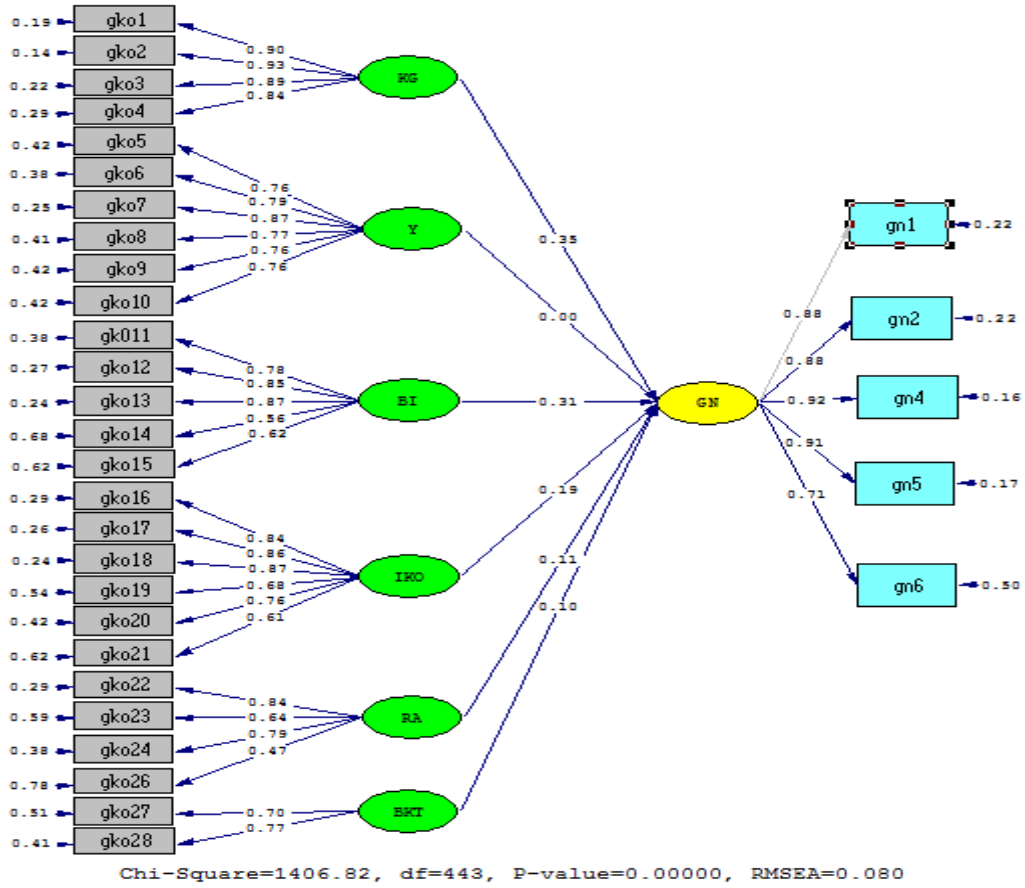

**KG:** Kendine güven, **Y:** Yenilikçilik, **BI:** Başarma ihtiyacı, **IKO:** İçsel kontrol odağı, **RA:** Risk alma, **BKT:** Belirsizliğe karşı tolerans

**Şekil 1.** Araştırma Modeli Path Diyagramı

Yapısal değişkenler arasındaki ilişkiler incelendiğinde, KG ile GN arasındaki ilişki pozitif yönde 0,35 olarak bulunmuştur. Bunun aksine Y ile GN arasındaki (0,00) anlamlı bir ilişki bulunamamıştır. BI ile GN arasında ilişki pozitif yönde arasındaki 0,31 olarak hesaplanırken, KO ile GN arasında ilişki pozitif yönde 0,19 olarak bulunmuştur. Bunun aksine RA ile GN arasında (0,11) anlamlı bir ilişki bulunamamıştır. Son olarak BKT ile GN arasındaki ilişki 0,10 olarak bulunmuştur.

**Tablo 3.** Araştırma Modeli İçin Yapısal Eşitlik Modeli Sonuçları

	Standart Yükler	T değeri	R <sup>2</sup>	Yapı Güvenirliği	Açıklanan Varyans
<b>Kendine Güven (KG)</b>				0,91	0,73
gko1. Kendimi büyük hedeflere ulaşma konusunda azimli buluyorum	0,90	21,23	,81		
gko2. Başarabilme yeteneğim konusunda kendime güvenirim	0,93	22,30	,86		
gko3. Zekam ve kapasitem sayesinde karşılaştığım zorluklarla baş edebilirim	0,89	20,60	,78		
gko4. Girişimci kelimesi beni tanımlar.	0,84	19,04	,71		
<b>Yenilikçilik (Y)</b>				0,94	0,73
gko5. Diğer insanlar çevrede olağan dışı bir şeyler görmediği halde ben işle ilgili fırsatları algılayabilirim	0,76	16,17	,58		
gko6. Her zaman mevcut yöntemlerden daha iyi yöntemlerin var olduğuna inanırım	0,79	16,85	,62		
gko7. Bir konu üzerinde farklılık yaratacak düşünceler ortaya koyma yeteneğine sahibim	0,87	19,67	,75		
gko8. Yeni, ilginç, hatta çılgın fikirleri üretme yeteneğine sahibim	0,77	16,40	,59		
gko9. İşlerin yapılma şeklini değiştirmekten kaçınmam	0,76	16,07	,58		
gko10. İnsanlar girişimcilerden etkilenirler	0,76	16,07	,58		
<b>Başarma İhtiyacı (BI)</b>				0,97	0,85
gko11. Rekabeti severim çünkü rekabet daha fazla çalışmamı sağlar	0,78	16,73	,62		
gko12. Bir şeyi onu yapmış olmak için değil mükemmel yapmış olmak için yaparım	0,85	18,98	,73		
gko13. İlerleyen yıllarda kendi işimi kurmak istiyorum	0,87	19,56	,76		
gko14. Hayatta hiçbir şey büyük başarıların yerini tutamaz	0,56	10,79	,32		
gko15. Başarılı olduğumu hissetmezsem yüksek ücretlide olsa o işi yapmaktan hoşlanmam	0,62	12,14	,38		
<b>Kontrol Odağı (KO)</b>				0,89	0,58
gko16. Bir şeylerin olmasını beklemek ya da seyretmek yerine ben kendim bir şeyler yapmayı tercih ederim	0,84	18,84	,71		
gko17. Yaptığım işlerle ilgili karşılaştığım her türlü gelişme kontrolüm altındadır	0,86	19,37	,74		
gko18. Kendi hareketlerimi kendim kontrol ederim	0,87	19,97	,76		
gko19. Başkasının gözetimi olmadığı zamanlarda daha başarılı olurum	0,68	13,89	,46		
gko20. Kendi işinde çalışmak başkasının işinde çalışmaktan daha keyiflidir	0,76	16,23	,58		
gko21. Yaşamımdaki olayların sonuçlarını şans ve kötü kader değil	0,61	12,14	,38		
<b>Risk Alma (RA)</b>				0,82	0,55
gko22. Kendimi risk alabilen biri olarak görüyorum	0,84	17,51	,71		
gko23. Hisselerinin kar getirebileceğini hesaplayabildiğim bir ortaklığa paramı yatırmaktan çekinmem	0,64	12,28	,41		
gko24. Yaptığım işte yükselmek için büyük risk almaya gönüllüyüm	0,79	15,99	,62		
gko26. Kriz durumlarında bile girişimcilikte bulunmak gerekmektedir	0,47	8,40	,22		
<b>Belirsizliğe Karşı Tolerans (BKT)</b>				0,72	0,56
gko27. İşin sürekli ve güvenli olması benim için önemli değildir	0,70	8,54	,49		
gko28. Düzensiz şartlarda çalışmaktan zevk alırım	0,77	8,88	,59		
<b>Girişimcilik Niyeti (GN)</b>				0,95	0,78
gn1. Bir girişimci olarak her şeyi yapmaya hazırım.	0,88		,78		
gn2. Profesyonel olarak hedefim, bir girişimci olmaktır.	0,88	23,62	,78		
gn4. Gelecekte bir iş kurma konusunda kararlıyım.	0,92	25,59	,84		
gn5. Ciddi anlamda kendi işimi kurmayı düşünüyorum.	0,91	25,40	,83		
gn6. Bir gün kendi işimi kurma konusunda ciddi niyetlerim var.	0,71	15,73	,50		
<b>HİPOTEZLER</b>				<b>SONUÇLAR</b>	
H1:KG→GN	0,35	5,82		Desteklendi	
H2 Y→ GN	0,00	0,02		Desteklenmedi	
H3: BI→GN	0,31	4,53		Desteklendi	
H4: KO→GN	0,19	2,86		Desteklendi	
H5: RA→GN	0,11	1,85		Desteklenmedi	
H6: BKT→GN	0,10	1,98		Desteklendi	

Gizil değişkenler altında tanımlanan gözlenen değişkenlerin ilgili oldukları yapıları açıklayıp açıklamadıklarını belirlemek için gizil faktörlerin yapı güvenilirliği ve açıklanan varyans ölçümlerine ihtiyaç duyulmaktadır. Alan yazında ölçek güvenilirliği belirlemek amacıyla güvenilirlik ölçümüne ve açıklanan varyans ölçümüne ilişkin tahminlere ihtiyaç vardır. Bu anlamda güvenilirlik ölçümüne ilişkin tahminlerin 0,70'in ve açıklanan varyans ölçümüne ilişkin tahminin ise 0,50'nin üstünde olması gerektiği belirtilmektedir (Hair ve arkadaşları, 1998). Oluşturulan modele ilişkin yapı güvenilirliği ve açıklanan varyans değerleri Tablo 3'te verilmiş olup, bu değerler incelendiğinde tüm faktörlerin yapı güvenilirliklerinin ve açıklanan varyansların kabul edilebilir düzeyde olduğu görülmektedir.

YEM analizinin sonucunda H<sub>1</sub> "Kendine güven girişimcilik niyeti üzerinde pozitif yönlü bir etkiye sahiptir", H<sub>3</sub> "Başarı ihtiyacı girişimcilik niyeti üzerinde pozitif yönlü bir etkiye sahiptir" H<sub>4</sub> "İç kontrol odağı girişimcilik niyeti üzerinde pozitif yönlü bir etkiye sahiptir" ve H<sub>6</sub> "Belirsizliğe karşı tolerans girişimcilik niyeti üzerinde pozitif yönlü bir etkiye sahiptir" hipotezleri red edilememiş, H<sub>2</sub> "Yenilikçilik girişimcilik niyeti üzerinde pozitif yönlü bir etkiye sahiptir" ve H<sub>5</sub> "Risk alma eğilimi girişimcilik niyeti üzerinde pozitif yönlü bir etkiye sahiptir" hipotezleri ise red edilmiştir.

**Tablo 4.** Modelin Uyum İyiliği Değerleri

Ki-kare/df	RMSEA	CFI	NFI	IFI	SRMR
3,14	0,80	0,96	0,94	0,96	0,050

Modelin uyumuna ilişkin analiz sonuçları ise Tablo 4'de görülmektedir. Yapısal eşitlik modeli uyum iyiliği değerleri olan Ki-kare/ df değeri 2,74; RMSEA değerinin 0,080; NFI değerin 0,94; CFI değeri 0,96, IFI değeri 0,96; SRMR değeri ise 0,050 olarak hesaplanmıştır. Bu anlamda analiz edilen modelin sonuçları modele ilişkin değerlerin iyi ve kabul edilebilir seviyede uyum iyiliğine sahip olduğu görülmüştür. Bu anlamda modelin kabul edilebilir olduğu söylemek mümkündür.

## 5. SONUÇ

Araştırma kapsamında, uygulamalı girişimcilik eğitimi katılımcılarının girişimci kişilik özelliklerini ve bu özelliklerin girişimcilik niyeti üzerindeki etkisini araştırmak amaçlanmıştır. Bu amaçla katılımcılara uygulanan anketlerden elde edilen veriler gerekli analizlere tabi tutulmuş olup; katılımcılar arasında en çok gözlenen girişimci kişilik özelliğinin kendine güven (4,38) olduğu, bunu sırasıyla başarıma ihtiyacı (4,26), iç kontrol odağı (4,21) ve yenilikçiliğin (4,19) izlediği görülmüştür. Bununla birlikte katılımcıların gösterdiği en düşük girişimci kişilik

özelliklerinin ise risk alma (3,75) ve belirsizliğe karşı tolerans (2,25) olduğu belirlenmiştir. Ülke genelinde yaşanan ekonomik istikrarsızlıklar iş yaşamında bireyleri tedirgin etmekte ve geleceği görmelerini engellemektedir. Böyle bir ortamda bireyler işlerinde düzen, istikrar ve güven arama eğilimi göstermektedir. Bundan dolayı belirsizliğe karşı toleransın diğer girişimci kişilik özelliklerinden önemli ölçüde düşük çıkması anlaşılabilir bir durumdur. Bununla birlikte belirsizliğe karşı tolerans özelliğinin bir üstünde görülen risk alma özelliğinin de benzer sebeplerden dolayı diğer özelliklerden daha düşük olarak çıkmış olması olasıdır. Bunun yanı sıra Hofstede (1980) tarafından yapılan çalışma kapsamında araştırılan ölçütlerden birini belirsizlikten kaçınma oluşturmaktadır Kültürün üyelerinin bilinmeyen karşısındaki korku ve tedirginliğini ölçen bu boyut, toplumların gelecekle ilgili bir şeyler yapmayı tercih edip etmedikleri ile ilgili durumu ortaya koymaktadır. Türkiye bu boyutta 85 puan almış ve üst sıralara yerleşmiştir. Bu da çalışma kapsamında belirsizliğe karşı toleransın düşük çıkmasını açıklayan başka bir unsurdur.

Araştırmanın hipotezlerinin test edilmesi amacıyla tasarlanan yapısal eşitlik modellemesi sonuçları incelendiğinde, girişimci kişilik özelliklerinde kendine güven, başarıma ihtiyacı, iç kontrol odağı ve belirsizliğe karşı tolerans ile girişimcilik niyeti arasında anlamlı ilişkiler saptanmıştır. Bu anlamda araştırmanın bu sonucunun literatür ile paralellik gösterdiği söylenebilir. Örneğin Okhomina (2010) araştırmasında girişimcilik yönelimi ile başarıma ihtiyacı, iç kontrol odaklılık ve belirsizliğe karşı tolerans arasında pozitif yönlü ilişkiler tespit etmiştir. Yine Ho ve Koh (1992) kendine güvenin diğer girişimci kişilik özellikleri olan belirsizliğe karşı tolerans ve iç kontrol odağı üzerinde etkili olduğunu; Dabic ve arkadaşları (2012) ise başarıma ihtiyacının özgüven ile birlikte hareket ettiğini tespit etmiştir. Yine Stewart ve Roth (2007) ve Babb ve Babb (1992) başarıma ihtiyacının girişimcilik davranışlar üzerinde etkili olduğunu; Low ve MacMillan yöneticilere nazaran girişimcilerin belirsizliğe karşı daha yüksek bir toleransa sahip olduklarını belirtmiştir.

Bununla birlikte yenilikçilik özelliği ile girişimcilik niyeti arasında anlamlı bir ilişki görülmemiştir. Araştırmanın bu sonucu biraz daha beklenenin dışında yer almaktadır. Literatürde yeniliklere açık bireylerin daha girişimci olduğunu tespit eden araştırmalar bulunmaktadır (Spreitzer, 1995; Wayne ve Sparrowe, 2000; Hamidi ve diğ., 2008; Armstrong & Hird, 2009; Liden). Ancak Dinis ve arkadaşlarının 2013 yılında yaptığı çalışmada bu araştırmanın sonuçları ile benzerlik göstermektedir. Bu durum girişimci olmak isteyenlerin yeni bir girişim ortaya koyma aşamasında, yeni ve denenmemiş bir fikir yerine, halen pazarda var olan bir iş alanında çalışma yapmaya daha fazla niyetli olduğunu göstermektedir. Fırsatçı

girişimcilik yerine, takipçi girişimciliğin tercih edilmesi, yeni fikir ortaya koyma konusunda bireylerin yeterince kendisini geliştirememesinden kaynaklanıyor olabilir. Yine büyüme ve gelişme kaygısı ile faaliyetlerine devam eden girişimcilerin kaynaklarını etkili ve verimli kullanabilmeleri adına kısa vadede kara dönüşecek uygulamalara yöneldiği bilinmektedir. Bu anlamda girişimcilere hakim olan kısa vadeli bakış açısı, aşırı rasyonellik anlayışı ve sistematik süreç beklentisi onların yenilik ve yaratıcılıkları önünde set oluşturabilmektedir.

Risk alma ile girişimcilik niyeti arasında da anlamlı ilişki çıkmamasının sebebi benzer nedenlerden kaynaklanıyor olabilir. Bu anlamda girişimcilik niyetine sahip katılımcılar yeni ve farklı bir şeyler deneyerek risk almak yerine, daha az risk alacakları alanlarda yeni bir girişim kurma eğiliminde oldukları söylenebilir. Low ve MacMillan (1988)'ın yaptıkları araştırmada risk alma konusunda benzer bir sonuçlar ortaya çıkmıştır. Corman ve diğerleri (1988) girişimciler arasında risk alma konusunda araştırmalardaki tutarlılık eksikliği, risk algısının değişmesi ile açıklanabileceğini, Carayannis ve arkadaşları (2003) ise risk alma ve belirsizliğin kabul edilmesi, istenildiğinde yavaşça değiştirilebilen bir yapıya sahip olduğunu belirtmişler ve bu anlamda literatürde, aslında risk alma eğilimi ile girişimsel niyet arasında bir ilişki olup olmadığı açık olmadığından bahsetmişlerdir.

Girişimci davranışların ortaya çıkmasında birden çok faktörün etki ve güce sahip oluşu kavramı çok boyutlu ve karmaşık bir hale getirmektedir. Araştırma sonuçlarına göre girişimci kişilik özelliklerinden olan kendine güven, başarıma ihtiyacı, belirsizliğe karşı tolerans ve iç kontrol odaklılığın girişimcilik niyeti üzerinde etki ve güce sahip olduğu söylenebilir. Bu anlamda kişinin kendi duygu ve düşüncelerine güvenerek belirlediği amaç ve hedeflere yönelmesi girişimci davranışların temelini oluşturmaktadır. Yine kendine güvenen bu bireylerin başarıma ilişkin istekleri onların girişimcilik eğilimlerine yön veren bir diğer unsur olarak karşımıza çıkmaktadır. Başarıma ihtiyacı ile güdülenen bu bireylerin, sahip oldukları vizyon çerçevesinde gerçekleştirmeyi planladıkları amaç ve hedeflere ulaşmada dış etkenlerden çok kendilerinin etkili olduğuna ilişkin atıfta bulunmaları onları başarıya götüren bir başka önemli girişimcilik özelliğini oluşturmaktadır. Başarı ve başarısızlıklarının nedenlerini kendi iç dünyalarında arayarak sonuçları irdeleyen bu bireylerin, doğru ve anlamlı işlere yönelmesi de böylece daha muhtemel görülmektedir. Yeterince yapılandırılmamış veya kategorize edilmemiş durum ve koşullara uyum yeteneğini ifade eden belirsizliğe karşı tolerans yeteneği, girişimcilerin değişen çevresel koşullara uyumunu kolaylaştırmaktadır. Türkiye gibi mikro ve makro çevresel koşulların her an değişebileceği gelişmekte olan ülkelerde, belirsizliğe karşı toleransı yüksek girişimcilerin varlığı büyüme ve gelişmeye katkı sağlamaktadır.

Giriřimcilik yönelimi ve niyetinin kökenleri, kültür gibi daha üst seviyedeki olgulardan ileri gelmektedir. Bu anlamda bireysel düzeyde başlayan girişimcilik faaliyetlerinin sistemli ve düzenli bir yapıya dönüřtürülmesi, sürdürülebilirliğe yardımcı olacak önemli bir unsurdur. Çalışanların bireyin girişimcilik özellikleri ve bilinçli faaliyetleri sonucunda ortaya çıkan yeni fikirler, farklı ve özgün tasarımlar ile ürünler, örgütsel uygulama ve politikalar ile beslenip büyüyerek başarı ve güce ulaşmaktadır. Bu anlamda girişimci kişilik özelliklerine sahip olmanın yanı sıra çeşitli kurum ve kuruluşlar ile devlet desteğine ihtiyaç duyan girişimcileri cesaretlendirici uygulama ve politikaların varlığı kalkınmanın anahtarını oluşturmaktadır.

Giriřimci bireyler ve girişimcilik kavramı ülkelerin ekonomileri adına büyük sorumluluklar üstlenmektedir. Bu anlamda kavramın aydınlatılmasına katkı sağlamayı amaçlayan birçok arařtırmaya rastlamak mümkündür. Bu kapsamda değerlendirilebilecek olan bu çalışmanın, bir devlet politikası haline getirilmeye çalışılan girişimcilik çalışmalarına katkılar sunacağı umulmaktadır. Yine girişimcilik niyeti ve girişimci kişilik özellikleri arasındaki ilişkilerin belirlenmesi ile bireysel girişimcilik uygulamalarının, kurumsal düzeye çıkarılmasına katkı sağlayabilecektir.

Arařtırmanın sadece Kozan İlçesi'nde gerçekleştirilmesi, çalışmanın genellenmesi konusunda dikkate alınması gereken bir konudur. Bu anlamda arařtırmanın farklı bölgedeki katılımcılar ile geliştirilmesi daha sağlıklı sonuçlar elde edilmesi açısından yarar sağlayabilir. Bununla birlikte çalışmalarda örneklem grubunun daha geniş tutulması, sonuçların daha güvenli olmasını sağlayacaktır.

## KAYNAKÇA

- Ajzen, I. (1991). The theory of planned behavior. *Organizational behavior and human decision processes*, 50(2), 179-211.
- Allen, R. K. (2006). *Launching new ventures, an entrepreneurial approach*. Boston: Houghton Mifflin Company.
- Arslantaş, C. C. (2001). Girişimcilikte yaratıcılık ve yenilik. *İ.Ü. İşletme Fak. İşletme İktisadi Enstitü Yönetim Dergisi*, 12 (38), 17-23.
- Babb, E. M. & Babb, S. V. (1992). Psychological traits of rural entrepreneurs. *The Journal of Socio-Economics*, 21(4), 353-362.
- Bayrak, C., & Terzi, Ç. (2004). Okul yöneticilerinin girişimcilik özelliklerinin okullara yansımaları. 13. Ulusal Eğitim Bilimleri Kurultayı, Temmuz, XIII. *Ulusal Eğitim Bilimleri Kurultayı*, İnönü Üniversitesi, Malatya, 1-14.
- Bezzina, F. (2010). Characteristic of the Maltese entrepreneur. *International Journal of Arts and Science*. Vol. 3 (7), 292-312.
- Bird, B. (1988). Implementing entrepreneurial ideas: The case for intentions. *Academy of Management Review*, 13: 442-454.
- Bonnett, C. & Furnham, A. (1991). Who wants to be an entrepreneur? A study of adolescents interested in a young enterprise scheme. *Journal of Economic Psychology*, 12(3), 465-478.
- Bozkurt, Ö. Ç. (2011). *Dünyada ve Türkiye'de girişimcilik eğitimi: başarılı girişimciler ve öğretim üyelerinden öneriler*. Ankara: Detay Yayıncılık.
- Brandstätter, H. (2011). Personality aspects of entrepreneurship: A look at five meta-analyses. *Personality and individual differences*, 51(3), 222-230.
- Cantillon, R. (1755), *Essai sur la nature du commerce en général*, London: Fetcher Gyler. Translation: *Essay on the nature of trade in general*. London: MacMillan (1931).
- Carayannis, E. G., Evans, D., & Hanson, M. (2003). A cross-cultural learning strategy for entrepreneurship education: outline of key concepts and lessons learned from a comparative study of entrepreneurship students in France and the US. *Technovation*, 23(9), 757-771.
- Cassidy, T. & Lynn, R. (1989). A multifactorial approach to achievement motivation: The development of a comprehensive measure. *Journal of Occupational Psychology*, 62, 301-312.
- Chen, C. C., Greene, P. G., & Crick, A. (1998). Does entrepreneurial self-efficacy distinguish entrepreneurs from managers? *Journal of Business Venturing*, 13: 295-316.
- Chen, C.C., Greene, P.G., & Crick, A. (1998). Does entrepreneurial self-efficacy distinguish entrepreneurs from managers?. *Journal of Business Venturing*, 13(4), 295-316.
- Collins, C. J., Hanges, P., & Locke, E. A.(2004). The relationship of need for achievement to entrepreneurship: A meta-analysis. *Human Performance*, 17: 95-117.
- Corman, J., Perles, B. and Vancini, P. (1988), Motivational factors influencing high-technology entrepreneurship. *Journal of Small Business Management*, 26, 36-42.
- Cromie, S. (2000). Assessing entrepreneurial inclinations, *European Journal Of Work And Organizational Psychology*, 9(1), 7-30.
- Dabic, M., Daim, T., Bayraktaroglu, E., Novak, I. & Basic, M. (2012). Exploring gender differences in attitudes of university students towards entrepreneurship: An international survey. *International Journal of Gender and Entrepreneurship*, 4(3), 316-336.
- Damanpour, F. (1996). Organizational complexity and innovation: developing and testing multiple contingency models. *Management Science*, 42 (5), 693-716.
- Davidsson, P. (1995). *Determinants of entrepreneurial intentions*.paper presented at the RENT IX Workshop, Piacenza,Italy.
- De Pillis, E. & Reardon, K. K. (2007). The influence of personality traits and persuasive messages on entrepreneurial intention: A cross-cultural comparison. *Career Development International*, 12(4), 382-396.



- Dinis, A., do Paco, A., Ferreira, J., Raposo, M., & Gouveia Rodrigues, R. (2013). Psychological characteristics and entrepreneurial intentions among secondary students. *Education+ Training*, 55(8/9), 763-780.
- Döm, S. (2006). *Girişimcilik ve küçük işletme yöneticiliği*. Ankara: Detay Yayıncılık.
- Furnham, A., & Stelle H. (1993). Measuring locus of control: a critique of general, children's, health- and work-related locus of control questionnaires. *British Journal of Psychology*, 84(4), 443-479.
- Gartner, W. B. (1985). A conceptual framework for describing the phenomenon of new venture creation. *Academy of Management Review*, 10(4), 696-706.
- Gartner, W. B., Shaver, K. G., Gatewood, E., & Katz, J. A. (1994). *Finding the entrepreneur in entrepreneurship*, 18(3): 5-9.
- Gatewood, E.J., Shaver, K.G. & Gartner, W.B. (1995) A longitudinal study of cognitive factors influencing start-up behaviors and success at venture creation. *Journal of Business Venturing*, 10, 371-91.
- Good, S.W. (2003). *Building a dream: A Canadian guide to starting your own business (5th ed)*. Toronto: Mc Graw-Hill Ryerson Limited.
- Hamidi, D., Wennberg, K. & Berglund, H. (2008). Creativity in entrepreneurship education, *Journal of Small Business and Enterprise Development*, 15(2): 304-20.
- Henry, C., Hill, F ve Leitch, C. (2003). *Entrepreneurship: Education and training*. England: Ash Gate Publishing Limited.
- Hisrich, R. D. ve Peters P. M. (1995). *Entrepreneurship: Starting, developing and managing a new enterprise* (3rd ed.). Homewood: Richard D. Irwin Inc.
- Ho, T.S. ve Koh, H.C. (1992). Differences in psychological characteristics between entrepreneurially inclined and non-entrepreneurially inclined accounting graduates in Singapore. *Entrepreneurship, Innovation and Change: An International Journal*, 1, 43-54.
- Hofstede, G. (1980). *Culture's consequences: International differences in work-related values*. Beverly Hills; London: Sage Publications.
- Israr, A., & Hashim, N. (2017). Impact of personality on entrepreneurial intentions: A proposed framework. *Asian journal of multidisciplinary studies*, 5(3), 67-73.
- İşcan, Ö. F., ve Kaygın, E. (2011). Üniversite Öğrencilerinin girişimcilik eğilimlerini belirlemeye yönelik bir araştırma. *Atatürk Üniversitesi Sosyal Bilimler Enstitüsü Dergisi*, 15(2), 443-462.
- Javan, R. S. (2014). The relationship between personality traits and entrepreneurial intentions. *Entrepreneurship and Innovation Management Journal*, 2(1), 22-33.
- Knight, F.H. (1921). *Risk, uncertainty and profit*. New York: Houghton Mifflin. Also Chicago: University of Chicago Press (1971).
- Krueger, N. F. & Brazeal, D. V. (1994). Entrepreneurial potential and potential entrepreneurs. *Entrepreneurship: Theory and Practice*, 18(3): 91-104.
- Krueger, N. F., Reilly, M. D. ve Carsrud, A. L. (2000). Competing models of entrepreneurial intentions. *Journal of Business Venturing*, 15(5), 411-432.
- Kuratko, D. F. (2009). *Entrepreneurship, theory, process, practice*. (8th ed). USA: South-Western Cengage Learning.
- Liden, R. C., Wayne, S. J. & Sparrowe, R. T. (2000). An examination of the mediating role of psychological empowerment on the relations between the job, interpersonal relationships and work outcome. *Journal of Applied Psychology*, 85(3), 407-416.
- Liñán, F. & Chen, Y. W. (2009). Development and cross-cultural application of a specific instrument to measure entrepreneurial intentions. *Entrepreneurship Theory and Practice*, 33(3): 119-144.
- Littunen, H. (2000). Entrepreneurship and the characteristics of entrepreneurial personality. *International Journal of Entrepreneurship behaviour and Research*, 6(6), 296-309.
- Low, M.B. and MacMillan, I.C. (1988). Entrepreneurship: past research and future challenges. *Journal of Management*, 14(2), 139-61.

- Luthans, F., Stakovic, A. ve Ibrayeva, E. (2000). Environmental and psychological challenges facing entrepreneurial development on transitional economies. *The Journal of World Business*, 35 (1), 95-110.
- Lüthje, C., & Franke, N. (2003). The ‘making’ of an entrepreneur: testing a model of entrepreneurial intent among engineering students at MIT. *R&D Management*, 33(2), 135-147.
- Mazzarol, T., Volery, T., Doss, N. & Thein, V. (1999). Factors influencing small business start-ups” *International Journal of Entrepreneurial Behavior and Research*, 5(2):48-63.
- McClelland, D. C. (1961). *The achieving society*, Princeton: D. Van Nostrand Company.
- McClelland, D. C. (1965). Need achievement and entrepreneurship: A longitudinal study. *Journal of Personality and Social Psychology*, 1, 389–392.
- Mirela, B. (2008). Innovation-the characteristic tool of entrepreneurs. *Economic Science Series*, 17(4), 135-138.
- Naktiyok, A. (2004). *İç girişimcilik*. İstanbul: Beta Basım.
- Okhomina, D. (2007). Does level of education influence psychological traits? Evidence from used car entrepreneurs. *Journal of Management and Marketing Research*, 3: 1-14.
- Özden K., Temurlenk, M. S ve Başar S. (2008). Girişimcilik eğilimi: Kırgızistan-Türkiye Manas Üniversitesi ve Atatürk Üniversitesi öğrencileri üzerine bir araştırma, 2. *Uluslararası Girişimcilik Kongresi*, Kırgızistan-Türkiye Manas Üniversitesi 112 (16), 229-240.
- Praag, C. M. V. (2005). *Successful entrepreneurship: confronting economic theory with empirical practice*. Cheltenham: Edward Elgar Publishing Limited.
- Rauch, A., & Frese, M. (2007). Born to be an entrepreneur? Revisiting the personality approach to entrepreneurship. In J. R. Baum, M. Frese, & R. A. Baron (Eds.), *The psychology of entrepreneurship*: 41-65. Mahwah, NJ: Erlbaum.
- Robinson, P.B., Stimpson, D.V., Huefner, J.C. & Hunt, H.K. (1991): “An attitude approach to the prediction of entrepreneurship”, *Entrepreneurship Theory and Practice*, 15 (4), 13-30.
- Rose, R. C., Kumar, N. ve Yen, L. L. (2006). The dynamics of entrepreneurs’ success factors in influencing venture growth. *Journal of Asia Entrepreneurship and Sustainability*, 3 (3), 1-19.
- Say, J.B. (1803), *Traité d’économie politique: ou, simple exposition de la manière dont se forment, se distribuent et se consomment les richesses*, Translation: *Treatise on political economy: On the production, distribution and consumption of wealth*. New York: Kelley (1964).
- Schere, J. (1982). Tolerance for ambiguity as a discriminating variable between entrepreneurs and managers. *Academy of Management Best Paper Proceedings*, 42, 404-408.
- Schumpeter, J.A., (1934). *The theory of economic development*. London: Harvard University Press.
- Shane, S., Locke, E. A., & Collins, C. J. (2003). Entrepreneurial Motivation. *Human Resource Management Review*, 13: 257-279.
- Shapiro, A. & Sokol, L. (1982). Social dimensions of entrepreneurship. Kent et al (eds.) *The Encyclopedia of Entrepreneurship*. Englewood Cliffs, Prentice-Hall.
- Shaver, K.G. & L.R. Scott. (1991). Person, process, choice: The psychology of new venture creation. *Entrepreneurship Theory and Practice*, 16(2)23-46.
- Spreitzer, G. M. (1995). Psychological Empowerment in the workplace: Dimensions, measurement, and validation. *Academy of Management Journal*, 38(5), 1442-1465.
- Stewart, W. H., & Roth, P. L. (2001). Risk propensity differences between entrepreneurs and managers: A metaanalytic review. *Journal of Applied Psychology*, 86: 145-153.
- Stewart, W. H., & Roth, P. L. (2004). Data quality affects meta-analytic conclusions: A response to Miner and Raju (2004) concerning entrepreneurial risk propensity. *Journal of Applied Psychology*, 89: 14-21.
- Stewart, W. H., & Roth, P. L. (2007). A meta-analysis of achievement motivation differences between entrepreneurs and managers. *Journal of Small Business Management*, 45: 401-421.
- Strauser, D. R., Ketz, K., & Keim, J. (2002). The relationship between self-efficacy, locus of control and work personality. *Journal of Rehabilitation*, 68(1), 20.

- Sundbo, J. (1998). *The theory of innovation: entrepreneurs, technology and strategy*. UK: Edward Elgar Publishing.
- Teoh, H.Y ve Foo, S.L. (1997). Moderating effects of tolerance of ambiguity and risk taking propensity on the role conflict- perceived performance relationship: evidence from Singaporean entrepreneurs. *Journal of Business Venturing*, 12, 67-81.
- Thompson, E. R. (2009). Individual entrepreneurial intent: Construct clarification and development of an internationally reliable metric. *Entrepreneurship Theory and Practice*, 33(3), 669-694.
- Zhao, H., & Seibert, S. E. (2006). The Big Five personality dimensions and entrepreneurial status: A meta-analytical review. *Journal of Applied Psychology*, 91, 259–271.
- Zhao, H., Seibert, S. E., & Lumpkin, G. T. (2010). The relationship of personality to entrepreneurial intentions and performance: A meta-analytic review. *Journal of management*, 36(2), 381-404.